

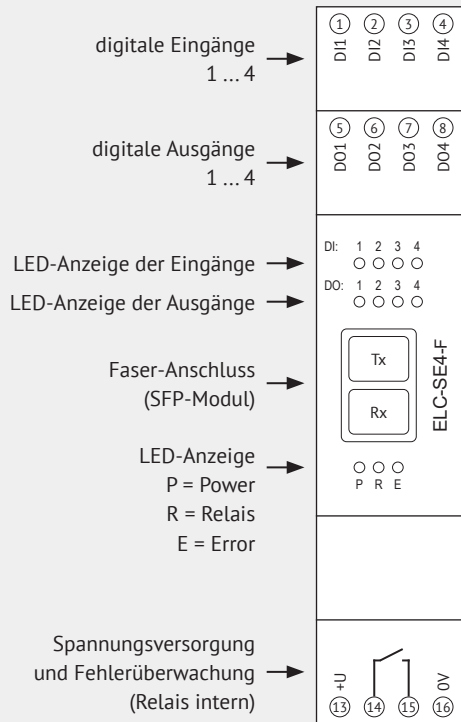

Anschlussplan

ELC-4

Transceiver ELC-SE4-F



Sicherheitshinweise



- Die Montage und Inbetriebnahme darf ausschließlich durch Fachfirmen oder entsprechend qualifiziertes Personal sowie nach den Richtlinien und den anerkannten Regeln der Technik erfolgen!
- Für Einstellungen am Gerät muss dieses zuvor von der Stromversorgung getrennt werden!
- Auf geeignete ESD-Schutzmaßnahmen (Erdung, Hilfsmittel, etc.) ist zu achten! Verwenden Sie geeignetes Werkzeug!

Hinweise zur Installation / Bedienung



- Das Bezugspotential für die digitalen Ein- und Ausgänge ist 0V.
- LED-Status
  - = Spannungsversorgung
  - = Schaltzustand Relais (nur bei ELC-SE4-F / ELC-E4 / ELC-E4D)
  - = Fehler (nur bei ELC-SE4-F / ELC-E4 / ELC-E4D): kein Empfang oder ungültiges Protokoll vom Sender

Matrix

Jumper-Stellung	N	Er
	eigensicher (Werkseinstellung)	
kein Fehler	geschlossen	offen
Fehler	offen	geschlossen

Sender ELC-S4

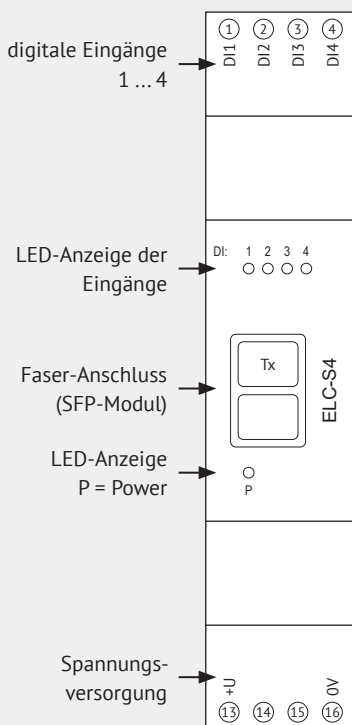

Empfänger ELC-E4

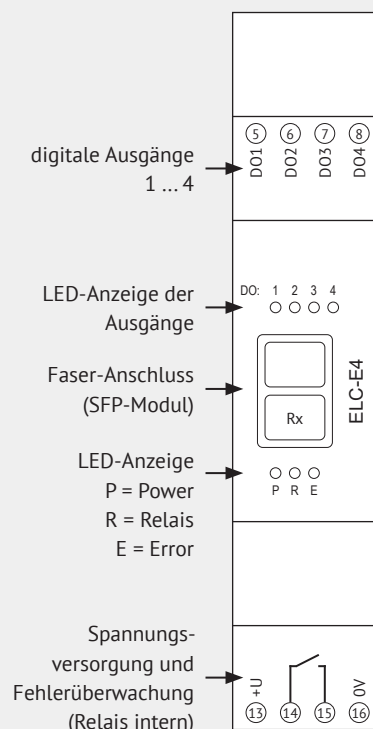

Empfänger ELC-E4D mit Durchleitung

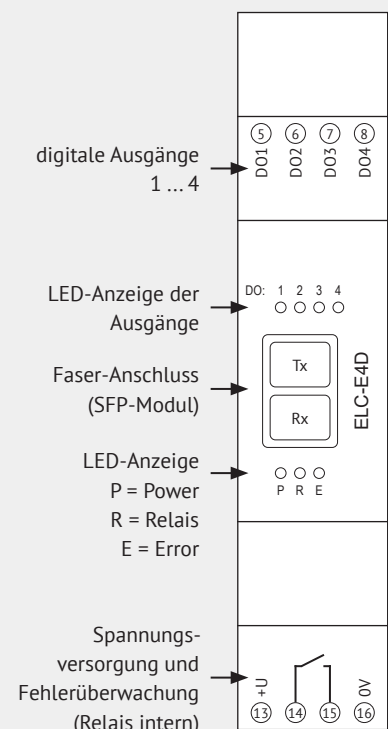

# Unidirektionale Übertragung

## Unidirektionale Punkt-zu-Punkt-Übertragung

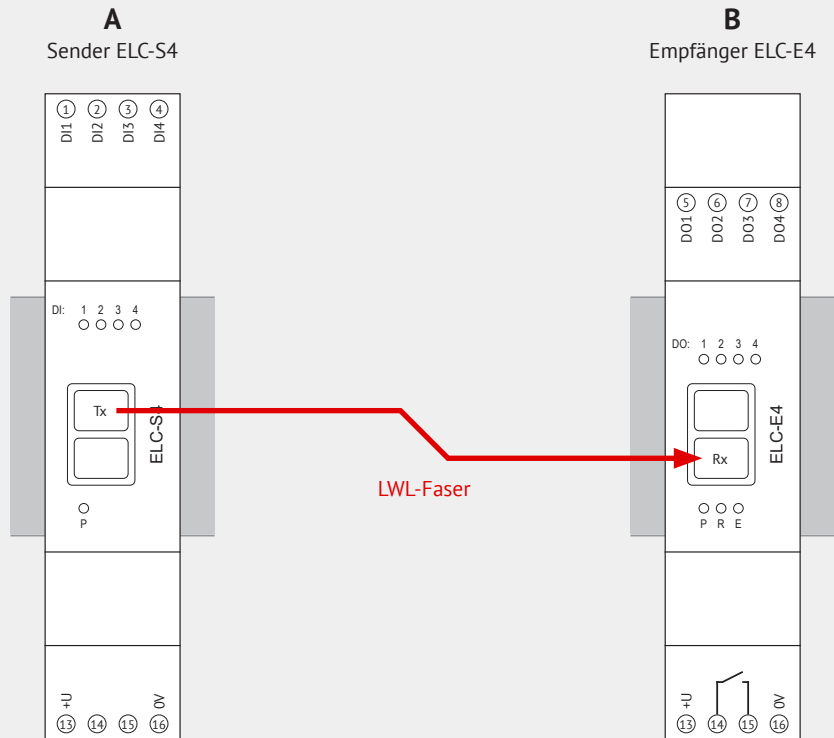

## Unidirektionale Linien-Übertragung

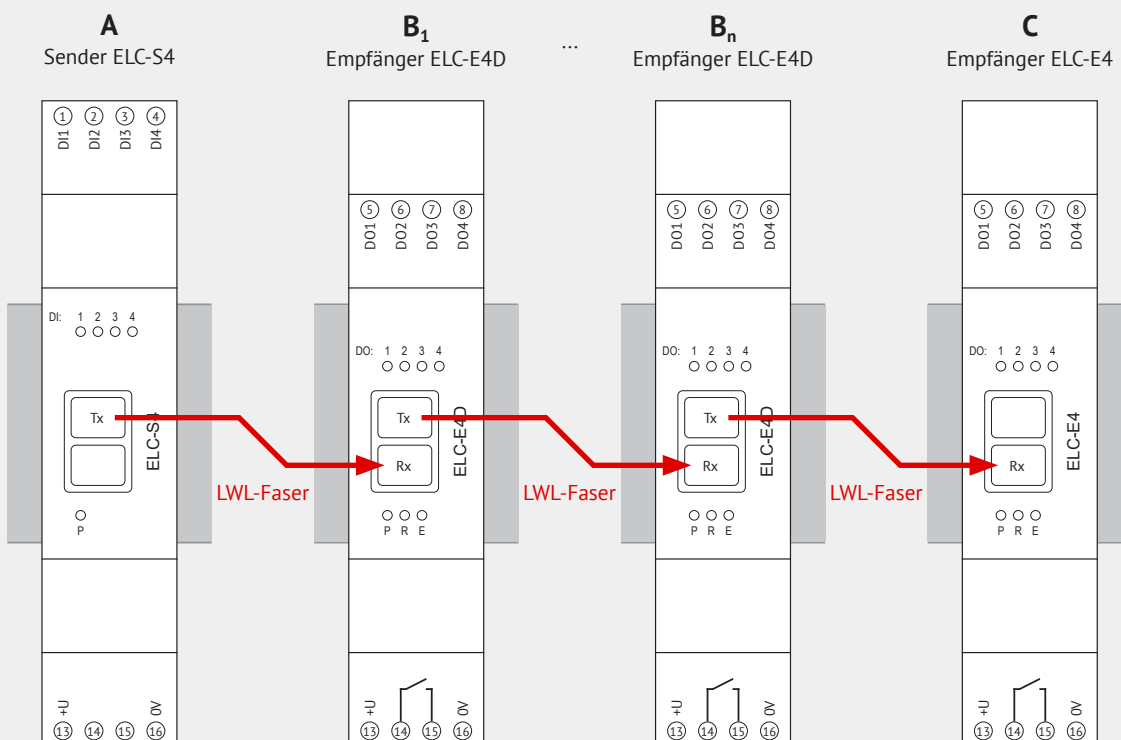

# Bidirektionale Übertragung

## Bidirektionale Punkt-zu-Punkt-Übertragung mit 2 LWL-Fasern

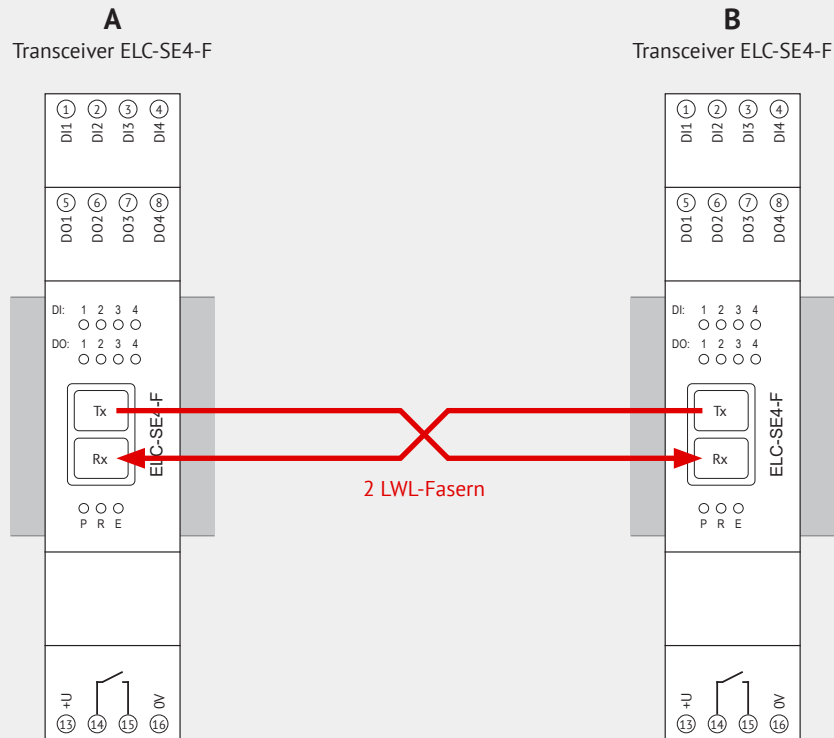

## Bidirektionale Punkt-zu-Punkt-Übertragung mit 1 LWL-Faser

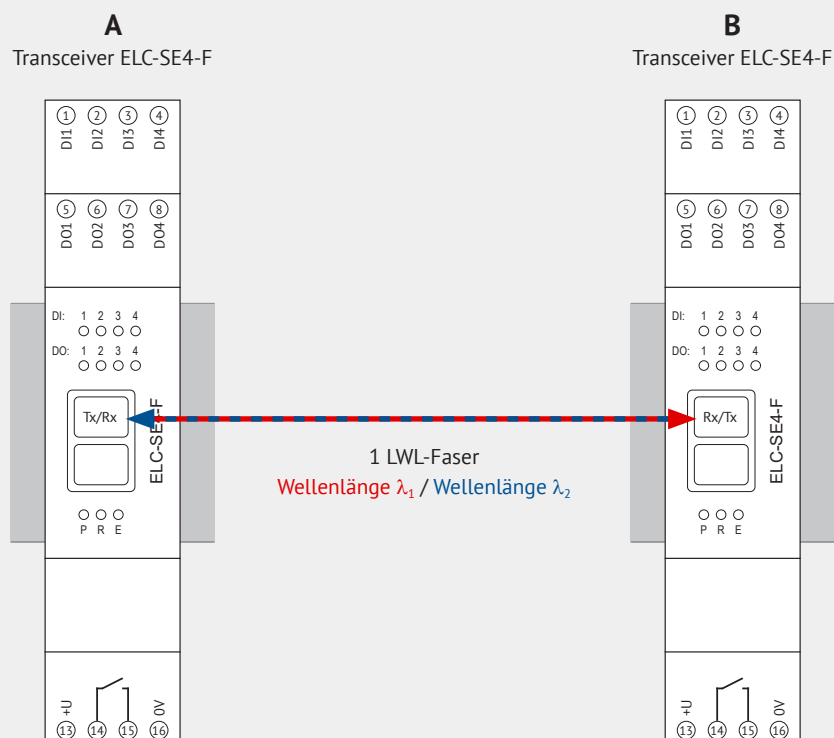

# Beispiel: Beschaltung bei einer Punkt-zu-Punkt-Übertragung

Schema

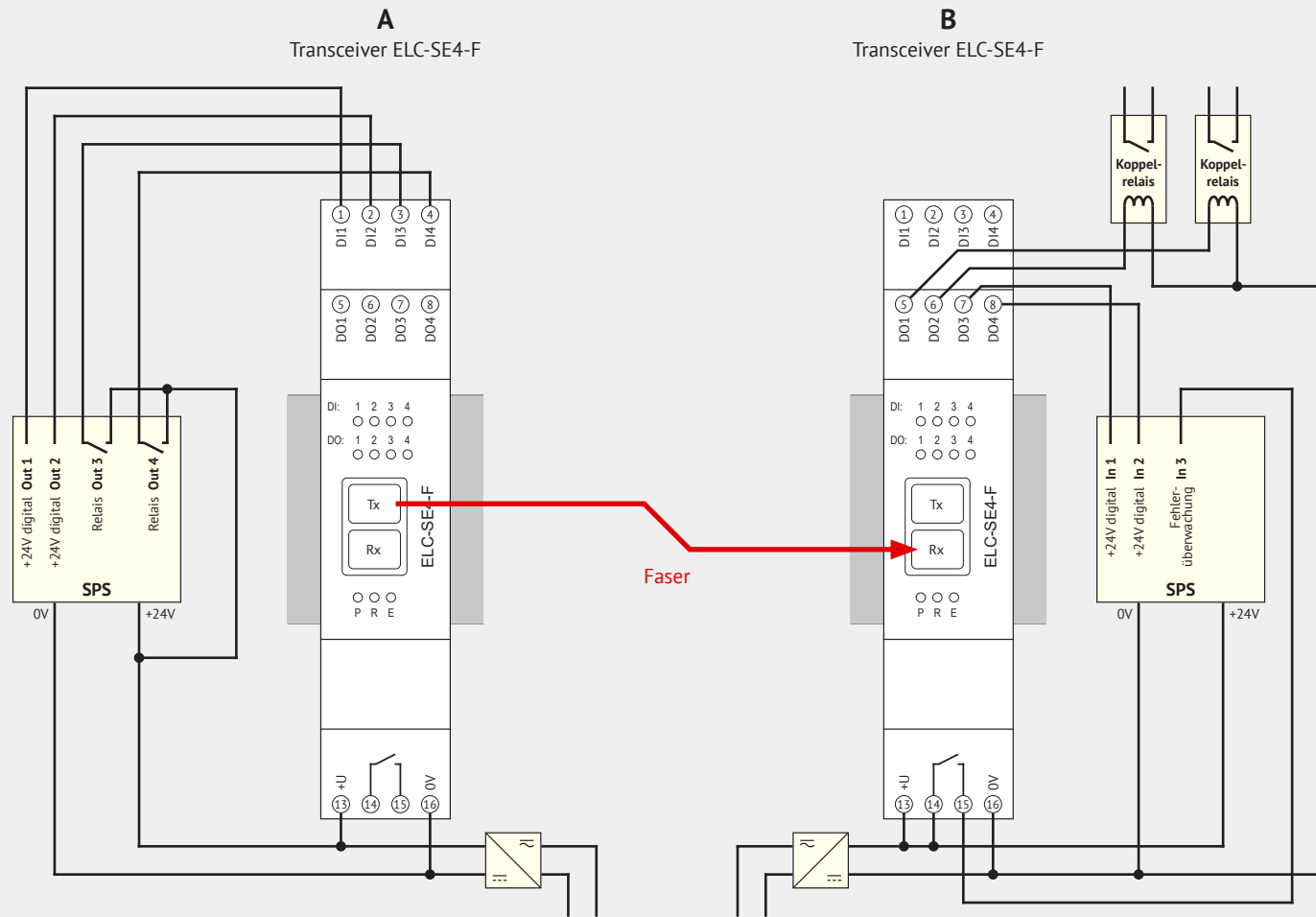

Hinweise zur Installation



Beachten Sie die allgemeinen Hinweise zu Inbetriebnahme und Bedienung der dargestellten Geräte.

## Beispiel: NA-Schutz mit max. 4 Unterstationen und Rückmeldung zur Zentrale

**Schema**

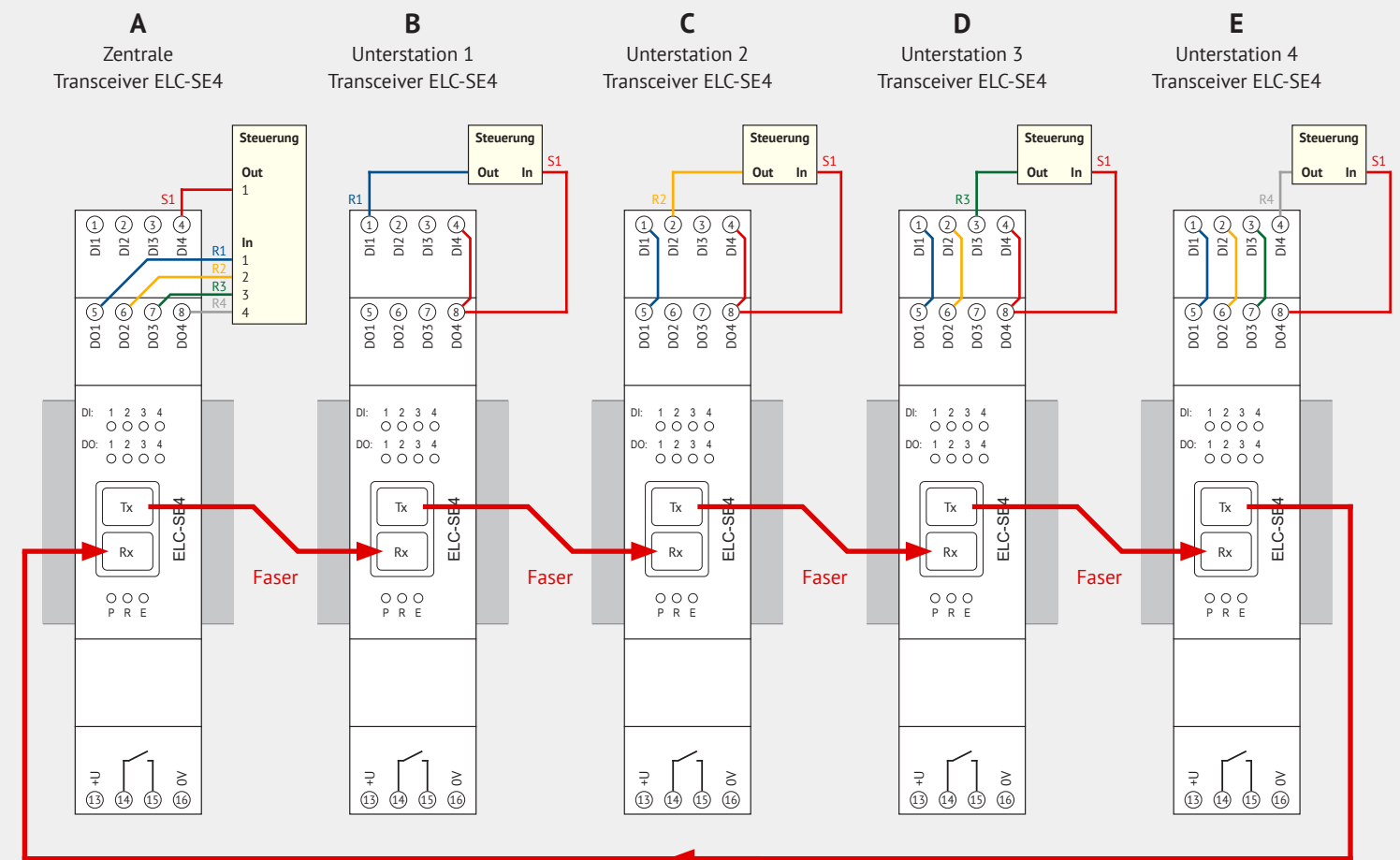

**Hinweise zur Installation**



- S1 = Schaltsignal der Zentrale (A)
- R1...R4 = Rückmeldesignale der Unterstationen (B...E) an die Zentrale
- Die jeweils nicht belegten Inputs können bis zur nächsten Station genutzt werden.
- Nutzbare Signale Station A → B: DI1, DI2 und DI3
- Nutzbare Signale Station B → C: DI2 und DI3
- Nutzbare Signale Station C → D: DI3
- Beachten Sie ferner die allgemeinen Hinweise zu Inbetriebnahme und Bedienung der dargestellten Geräte.